

## Checkliste für Aufständeringswinkel



+49 (0) 36 63 / 42 10 - 211



+49 (0) 36 63 / 42 10 - 0

Faxen Sie uns Ihre  Anfrage /  Bestellung:

### Firmenanschrift

Name: \_\_\_\_\_

Straße / Nr.: \_\_\_\_\_

PLZ / Ort: \_\_\_\_\_

Telefon: \_\_\_\_\_

Fax: \_\_\_\_\_

E-Mail: \_\_\_\_\_

Stückzahl: \_\_\_\_\_

### Aufständeringswinkel

Wenn unser Aufständeringswinkel im Katalog (Teil 5) für Sie nicht zutreffend ist, bitten wir Sie, den folgenden Aufständeringswinkel nach Ihren Anforderungen zu bemaßen, so dass es uns möglich ist Ihnen ein individuelles Angebot zu erstellen.

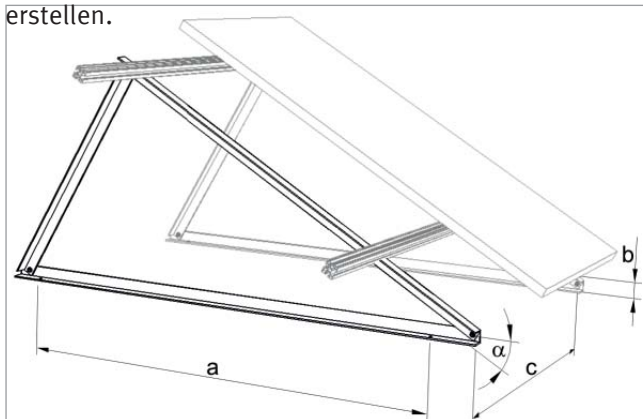

a (Abstand Auflagepunkte) \_\_\_\_\_ mm

b (Unterkante Winkel bis Unterkante Modul) \_\_\_\_\_ mm

c (Winkelabstand) \_\_\_\_\_ mm

Anzahl der Diagonalstreben \_\_\_\_\_ mm

$\alpha$  (Aufständeringswinkel) \_\_\_\_\_ mm

### Module

Modulgröße: Länge \_\_\_\_\_ mm / Breite \_\_\_\_\_ mm

Höhe \_\_\_\_\_ mm / Gewicht \_\_\_\_\_ kg

Modulanordnung:  senkrecht  waagrecht

Auf Wunsch erhalten Sie für Ihre Aufständeringswinkel ebenfalls eine prüffähige Statik.

Ist ein Standsicherheitsnachweis erwünscht?

Ja  Nein

### Angebot / Auftragsbestätigung an:

Name: \_\_\_\_\_

Straße / Nr.: \_\_\_\_\_

PLZ / Ort: \_\_\_\_\_

Avis-Nr.: \_\_\_\_\_

Gewünschter Liefertermin: \_\_\_\_\_

\_\_\_\_\_

### Lieferanschrift, wenn von Firmenadresse abweichend:

Name: \_\_\_\_\_

Straße / Nr.: \_\_\_\_\_

PLZ / Ort: \_\_\_\_\_

Avis-Nr.: \_\_\_\_\_

\_\_\_\_\_

Ort / Datum

Firmenstempel / Unterschrift